

vtech®

Manuel d'utilisation

Tut Tut Bolides®

Maxi chantier interactif



INTRODUCTION

Vous venez d'acquérir le **Maxi garage interactif** de VTech®. Félicitations ! C'est parti pour faire des travaux avec le **Maxi chantier interactif** ! Envoie ton bolide sur les rampes avec le lanceur, dirige-le en changeant le sens des voies avec le séparateur de piste ou utilise la plate-forme élévatrice pour le déplacer de haut en bas ! Avec **Eden camion benne**, tu peux transporter les pierres incluses dans le chantier sans problème et participer au chantier avec lui ! Les **6 Zones Magiques** déclenchent des phrases et des sons amusants.

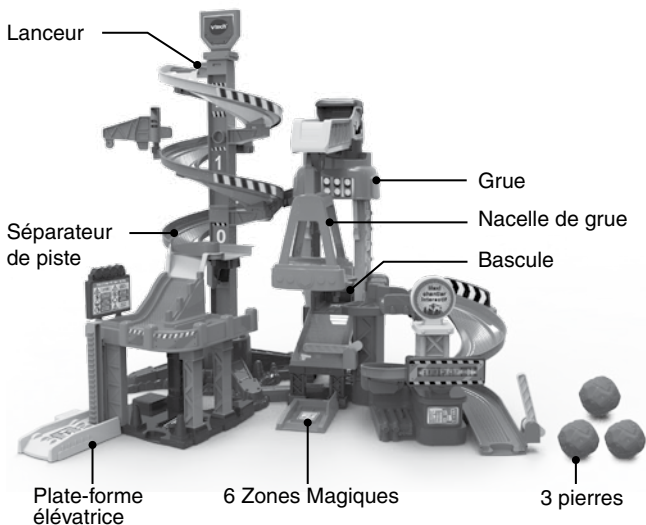

Un bolide magique
Eden camion benne

CONTENU DE LA BOÎTE



Eden camion benne



Trois pierres
à transporter

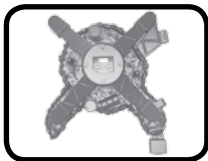

Une base centrale

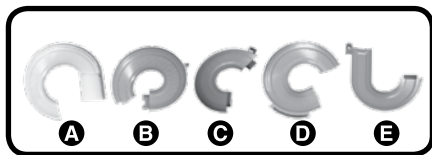

Cinq pistes (A, B, C, D, E)



Un panneau



Deux supports
centraux

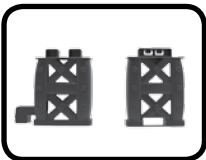

Deux supports
de tour



Un lanceur avec
Zone Magique

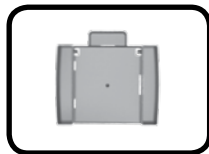

Un support
de bascule

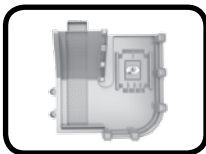

Une plate-forme
avec **Zone Magique**



Une plate-forme
élévatrice avec
Zone Magique



Un support de plate-forme

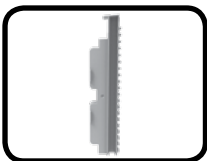

Un élément de plate-forme élévatrice

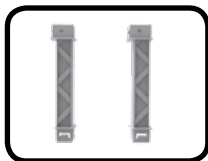

Deux petits supports de plate-forme

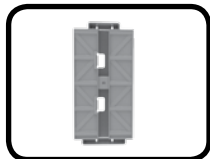

Un mur de plate-forme



Une place de parking avec **Zone Magique**



Une grue



Une base de grue



Une nacelle de grue



Une base de nacelle

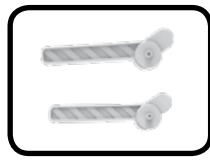

Deux barrières amovibles

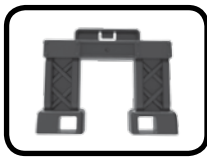

Un support de tapis roulant

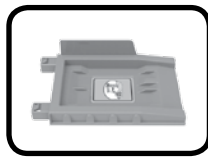

Une zone de chargement avec **Zone Magique**



Une bascule avec
Zone Magique



Un tapis roulant



Un panneau
rectangulaire

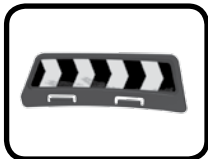

Une barrière

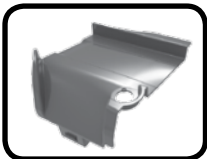

Une piste
d'intersection



Un séparateur
de piste



Une tour
d'affichage



Deux supports
supérieurs



Une base de
tour d'affichage

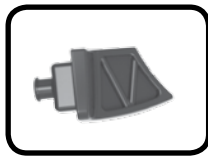

Un petit
connecteur



Un panneau
d'affichage

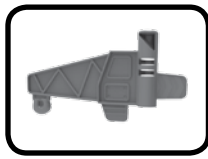

Un panneau
de guidage

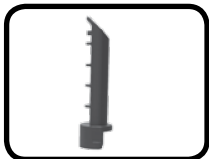

Un support de
panneau de guidage



Un capot de grue



Un connecteur

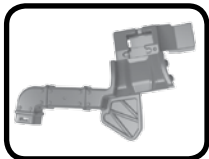

Un support
de piste supérieur

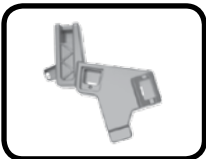

Un support
de piste inférieur



Un long
connecteur



Un support de
piste d'intersection

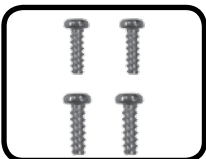

Quatre vis

- Une planche d'autocollants
- Un guide de démarrage rapide

ATTENTION :

Pour la sécurité de votre enfant, débarrassez-vous de tous les produits d'emballage tels que rubans adhésifs, feuilles de plastique, attaches, étiquettes, cordons et vis d'emballage. Ils ne font pas partie du jouet.

NOTE :

Il est conseillé de sauvegarder ce manuel d'utilisation car il comporte des informations importantes.

WARNING:

All packing materials such as tape, plastic sheets, packaging locks, removable tags, cable ties, cords and packaging screws are not part of this toy, and should be discarded for your child's safety.

NOTE:

Please save this user's manual as it contains important information.

Ce jouet doit être assemblé par un adulte.

Adult assembly required.

Si aucune attache n'est présente sur la boîte, ne pas tenir compte de ce message. Pour retirer le jouet de la boîte :

- ① Tourner l'attache permettant de fixer le jouet à sa boîte dans le sens inverse des aiguilles d'une montre.
- ② Retirer et jeter l'attache en plastique.

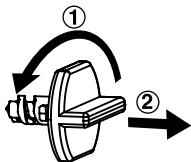

ALIMENTATION

Installation des piles Eden camion benne

1. Avant d'insérer les piles, s'assurer que le jouet est éteint.
2. Ouvrir le compartiment à piles situé sous le bolide à l'aide d'un tournevis.
3. Si des piles usagées sont présentes dans le jouet, retirer ces piles en tirant sur l'une des extrémités.
4. Insérer 2 piles LR03/AAA en respectant le schéma qui se trouve dans le compartiment à piles. Pour de meilleures performances, il est recommandé d'utiliser des piles alcalines ou des piles rechargeables Ni-MH pleinement rechargées.
5. Refermer soigneusement le couvercle du compartiment et s'assurer que la vis est bien serrée.

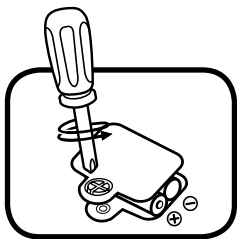

ATTENTION:

Les piles ou accumulateurs doivent être installés par un adulte.
Tenir les piles ou accumulateurs hors de portée des enfants.

WARNING:

Adult assembly required for battery installation.
Keep batteries out of reach of children.

IMPORTANT : INFORMATIONS CONCERNANT LES PILES

Les piles fournies avec le produit permettent de tester le jouet en magasin mais ne sont pas des piles longue durée.

- Mettre en place les piles ou les accumulateurs en respectant les polarités + et -.
- Ne pas mélanger des piles ou des accumulateurs neufs avec des usagés.
- Ne pas mélanger différents types de piles : alcalines, zinc-carbone et rechargeables.
- Seules des piles du type recommandé doivent être utilisées.
- Ne pas mettre les bornes d'une pile ou d'un accumulateur en court-circuit (en reliant directement le + et le -).
- Retirer les piles ou les accumulateurs en cas de non-utilisation prolongée.
- Enlever les piles ou les accumulateurs usagés du jouet.
- Ne les jeter ni au feu ni dans la nature.

PILES RECHARGEABLES :

- Enlever, lorsque c'est possible, les accumulateurs du jouet pour les recharger.
- Les accumulateurs ne doivent être chargés que sous la surveillance d'un adulte.
- Ne pas tenter de recharger des piles non rechargeables.

Tri des produits et piles usagés

- Les jouets **VTech**[®] sont des équipements électriques et électroniques (EEE) qui, en fin de vie, feront l'objet d'une collecte sélective en vue de leur recyclage. Ainsi, afin de préserver l'environnement, **VTech**[®] vous recommande de retirer et de jeter vos piles usagées dans les containers prévus à cet effet, puis de déposer le jouet en fin de vie dans les points de collecte mis à disposition dans les magasins ou dans votre commune.
- Le symbole de la poubelle barrée sur les produits et les piles ou sur leur emballage respectif indique que les équipements électriques et électroniques ainsi que les piles ne doivent pas être jetés dans les déchets ménagers car ils contiennent des substances pouvant être néfastes à l'environnement et à la santé.
- Lorsque les symboles Hg, Cd ou Pb sont indiqués, cela signifie que la pile contient plus de mercure (Hg), cadmium (Cd) ou plomb (Pb) que la valeur spécifiée dans la Directive 2006/66/CE sur les piles et les accumulateurs.
- La barre solide sous le symbole de la poubelle barrée indique que le produit a été placé sur le marché après le 13 août 2005.
- Contribuez à la protection de l'environnement en triant vos produits et piles usagés.
- Pour plus d'informations sur la collecte et le tri des piles usagées, vous pouvez visiter le site Internet <http://www.corepile.fr>.
- Pour plus d'informations sur le tri des produits électriques et électroniques, vous pouvez contacter notre service consommateurs.



ASSEMBLAGE - AUTOCOLLANTS

Coller soigneusement les autocollants en suivant les indications ci-dessous :

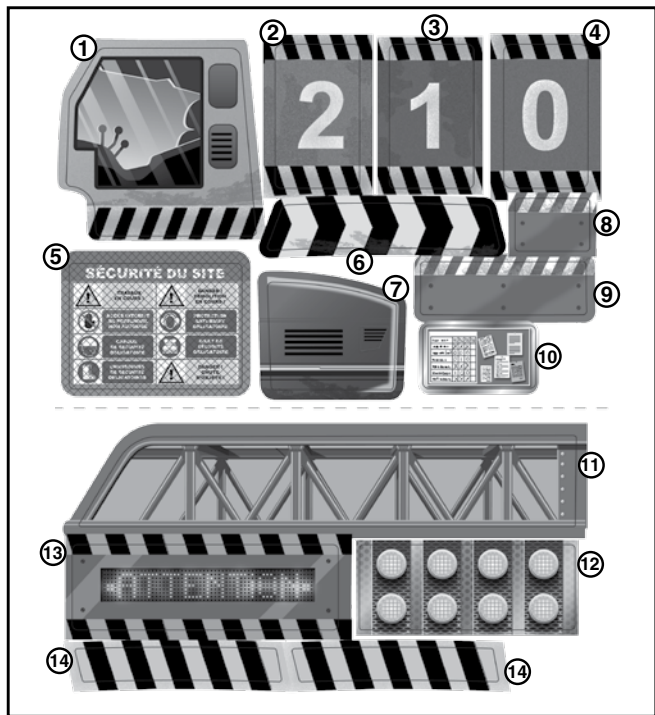

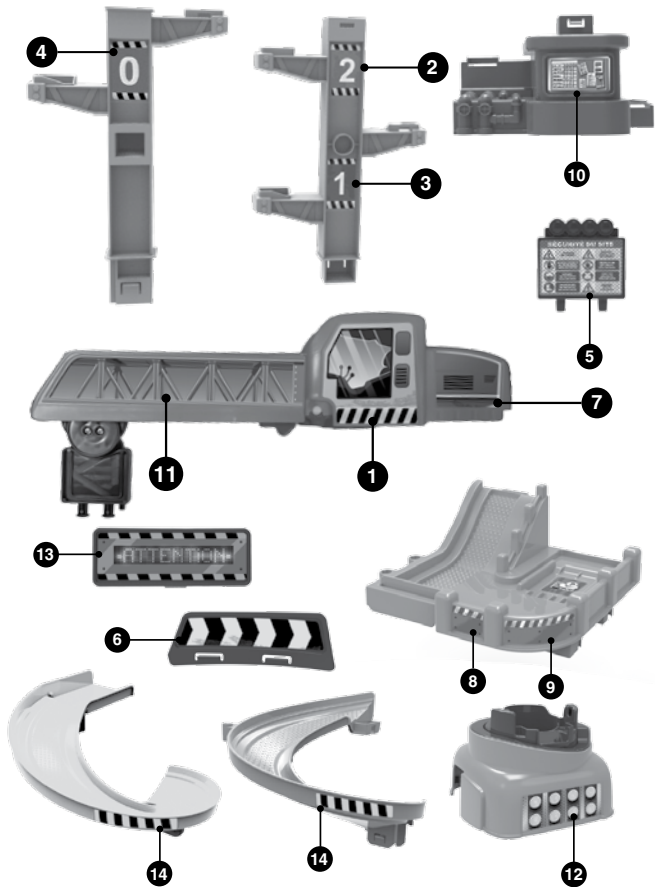

ASSEMBLAGE - MAXI CHANTIER INTERACTIF

ATTENTION : ce jouet doit être assemblé par un adulte.

1. Assembler et fixer la tour principale en suivant les étapes ci-dessous :

A: insérer le premier support central dans la base centrale, insérer ensuite le second support dans le précédent. Vous entendrez un “clac” signifiant que les pièces sont correctement attachées. Serrer avec deux vis pour fixer l'ensemble pour avoir la tour principale.

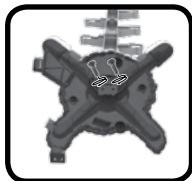
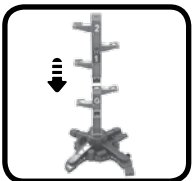
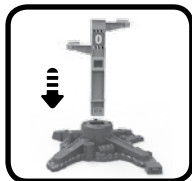

B: insérer la piste A dans le support central, ajouter la piste B à la piste A puis ajouter la piste C à la piste B. Placer le panneau au sommet de l'ensemble puis insérer le lanceur avec **Zone Magique** dans la piste A. Placer le panneau de guidage au niveau de la piste B dans un premier temps, puis le fixer à l'aide du support de panneau de guidage.

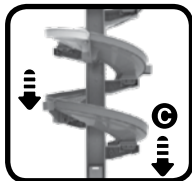
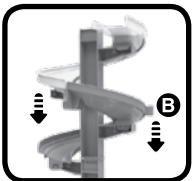
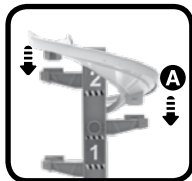

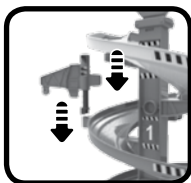

2. Assembler et fixer les éléments de la piste d'intersection en suivant les étapes ci-dessous :

Insérer le séparateur de piste dans la piste d'intersection. Connecter le support de piste d'intersection à la tour principale et à la piste C puis fixer la piste d'intersection dans son support.

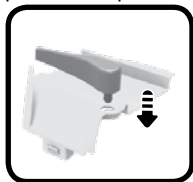

3. Assembler et fixer les supports de la plate-forme en suivant les étapes ci-dessous :

A: insérer les deux petits supports, le mur, et le support de plate-forme dans la place de parking avec **Zone Magique**.

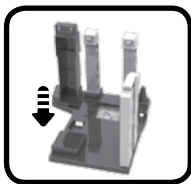
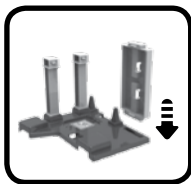
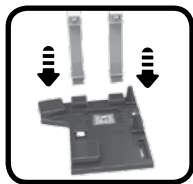

B: fixer la plate-forme avec **Zone Magique** dans les supports et le mur de la plate-forme.

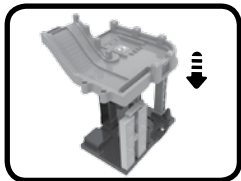

C: fixer la plate-forme avec **Zone Magique** dans la piste d'intersection. Ajouter le panneau d'affichage dans la plate-forme avec **Zone Magique**.

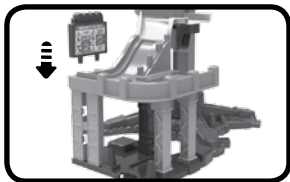
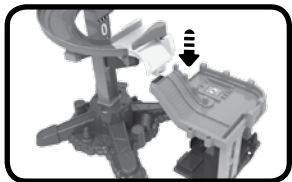

D: connecter la place de parking avec **Zone Magique** à la tour principale.

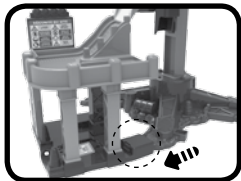

E: insérer l'élément de plate-forme élévatrice dans le mur de la plate-forme, connecter la plate-forme élévatrice avec **Zone Magique** avec son élément.

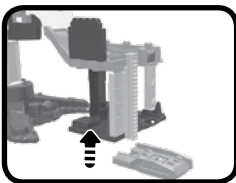
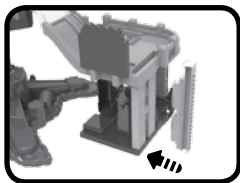

4. Assembler et fixer la grue et les éléments de la tour en suivant les étapes ci-dessous :

A: insérer le support de bascule dans les deux supports de tour.

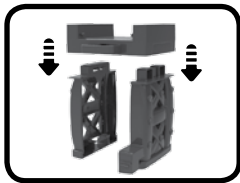

B: insérer les deux supports supérieurs dans le support de bascule.

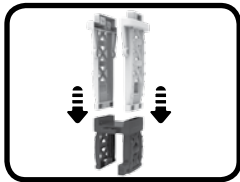

C: placer la bascule dans son support.

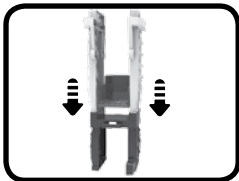

D: insérer le tapis roulant dans le support de tapis roulant. Fixer la zone de chargement avec **Zone Magique** dans le support de tapis roulant. Ajouter une barrière amovible dans l'emplacement prévu dans le tapis roulant. Placer le tapis roulant au niveau de la bascule.

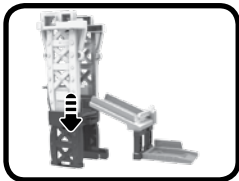
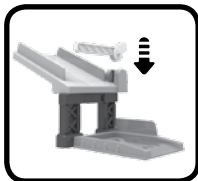
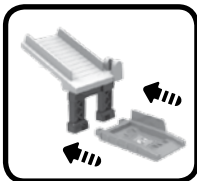
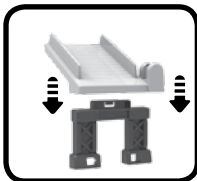

E: insérer la base de la grue dans les deux supports supérieurs.



F: insérer la nacelle de la grue dans la base de la nacelle. Insérer la nacelle dans la grue. Attacher la grue à la base de la grue. Insérer le petit connecteur dans la base de la grue et ajouter le capot de la grue sur la grue.

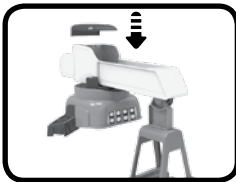
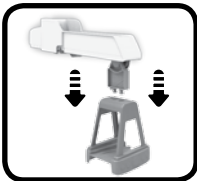
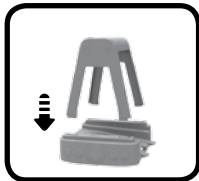

5. Assembler et fixer les éléments restants du **Maxi chantier interactif** en suivant les étapes ci-dessous :

A: insérer le connecteur dans le support de piste inférieur. Insérer le support de piste supérieur dans le connecteur.

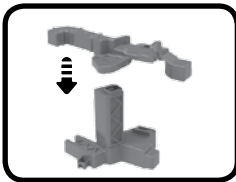
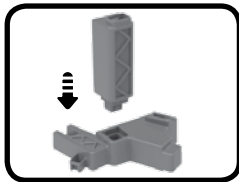

B: insérer la tour d'affichage dans la base de la tour d'affichage. Vous entendrez un "clac" signifiant que les pièces sont correctement attachées. Serrer avec deux vis pour fixer l'ensemble.

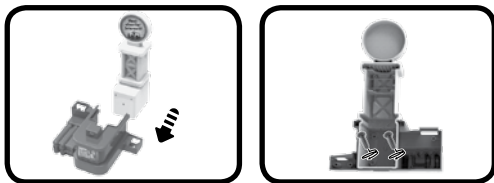

C: connecter la tour d'affichage dans le support de piste supérieur. Connecter la base de la tour d'affichage dans le support de piste inférieur.

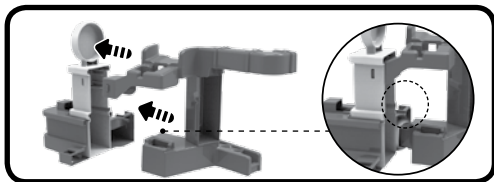

D: vérifier que la piste E, la base de la tour d'affichage et le support de piste inférieur sont bien connectés comme indiqué sur l'image ci-dessous. Vous entendrez un "clac" signifiant que les pièces sont correctement attachées.

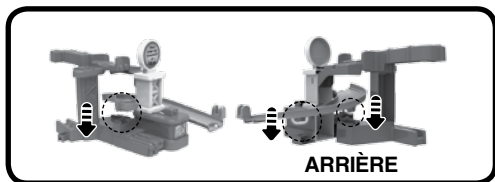

E: attacher la piste E à la piste D. Insérer la piste D dans le support de piste supérieur.

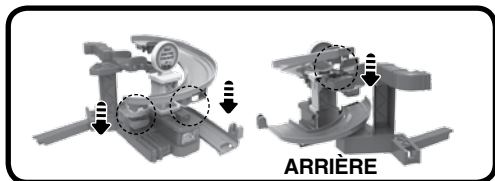

F: insérer le panneau rectangulaire et la barrière dans la piste D. Insérer la barrière amovible dans la piste E.

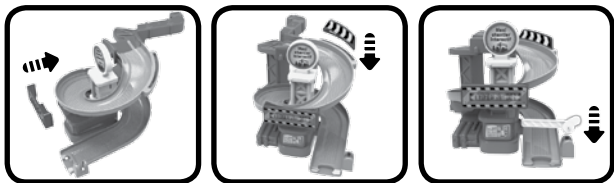

G: insérer le support de piste inférieur dans le support de la tour. Insérer le support de piste supérieur dans le support supérieur.

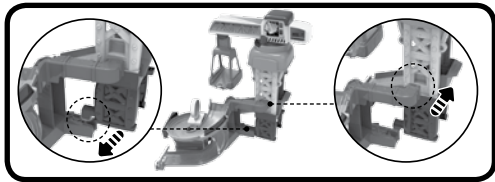

H: connecter la base centrale et le support de piste inférieur avec le long connecteur.

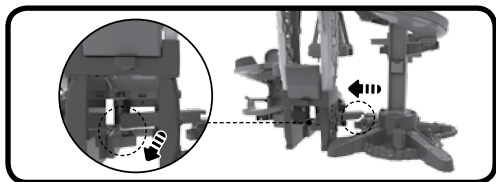



Une fois ces étapes terminées, il est temps de jouer ! Vous pouvez également relier le **Maxi chantier interactif** à tous les autres univers de jeu **Tut Tut Bolides®** (vendus séparément).



POUR COMMENCER À JOUER

Eden camion benne

1. Curseur Marche/Arrêt

Pour mettre en marche **Eden camion benne**, déplacer le **curseur Marche/Arrêt** sur la position **Marche** (). Pour l'éteindre, déplacer le curseur sur la position **Arrêt** ().

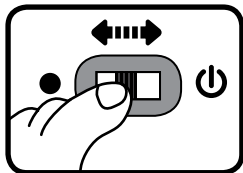

2. Arrêt automatique

Pour économiser les piles, **Eden camion benne** de **VTech®** s'éteint automatiquement après 60 secondes d'inactivité. Pour rallumer le jouet, il suffit d'appuyer sur le **bouton Visage lumineux**, de le faire rouler rapidement, ou de le faire rouler sur une **Zone Magique**.

NOTE : **Eden camion benne** est en mode Démonstration dans sa boîte. Pour sortir de ce mode, déplacer le **curseur Marche/ Arrêt** sur la position **Arrêt** puis rallumer le jouet. Si le jouet s'éteint de façon répétitive pendant que votre enfant joue ou si la lumière du **bouton Visage lumineux** s'affaiblit, nous vous conseillons de changer les piles.

ACTIVITÉS

Eden camion benne

1. Appuyer sur le **bouton Visage lumineux** pour entendre des chansons, des phrases et des sons rigolos. La lumière clignote en rythme avec les sons.
2. Faire rouler le bolide pour entendre des mélodies et des effets sonores. Lorsqu'une mélodie est jouée, continuer à faire avancer le bolide pour y ajouter des sons amusants. La lumière clignote en rythme avec les sons.
3. Lever et baisser la benne pour entendre des phrases et des sons amusants. La lumière clignote en rythme avec les sons.
4. Pour plus de plaisir, le bolide interagit avec le **Maxi chantier interactif de VTech®**. Il suffit de faire rouler le véhicule sur l'une des six **Zones Magiques** pour voir la lumière clignoter et entendre des phrases, des chansons et des sons amusants (pistes avec **Zones Magiques** vendues séparément).



ACTIVITÉS

Maxi chantier interactif

1. Placer ou faire rouler **Eden camion benne** ou n'importe quel autre bolide (vendus séparément) sur une des six **Zones Magiques** pour déclencher des phrases et des effets sonores supplémentaires.
2. Charger les pierres dans la benne d'**Eden camion benne** pour qu'il les transporte.
3. Placer **Eden camion benne** sur le lanceur. Ensuite, lever manuellement le lanceur pour envoyer le bolide dans les rampes à toute allure !
4. Déplacer manuellement le séparateur de piste pour qu'**Eden camion benne** puisse changer de voie !

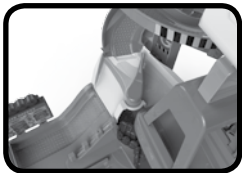
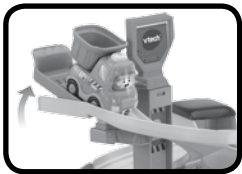

5. Placer **Eden camion benne** sur la plate-forme élévatrice pour le déplacer de haut en bas.



6. Placer **Eden camion benne** sur la place de parking avec **Zone Magique** pour qu'il puisse se reposer !



7. Placer **Eden camion benne** sur les pistes en spirale pour le faire descendre, il peut également changer de côté en utilisant la nacelle de la grue.

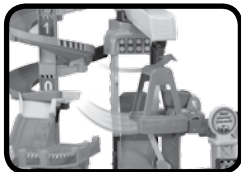

8. Soulever la bascule et la barrière amovible pour que les pierres puissent être chargées dans la benne d'**Eden camion benne** !



LISTE DES MÉLODIES

1. *Il était un petit homme*
2. *Sur le pont du Nord*
3. *The Green Grass Grew All Around*
4. *Humpty Dumpty*
5. *1, 2, 3, nous irons au bois*
6. *1, 2, 3, nous irons au bois*

PAROLES DES CHANSONS

Chanson 1 : sur l'air de *The Farmer in the Dell*

« Avec tous mes collègues,
Sous un très beau soleil,
Je charge, je décharge,
ce qu'il y a dans ma benne ! »

Chanson 2 : création **VTech**[®]

« Je déplace la terre, le sable et puis les pierres,
Je veille à la propreté,
Et ça sur tous les chantiers ! »

Chanson 3 : création **VTech**[®]

« Je suis Eden, le camion benne,
Mon métier c'est travailler sur les chantiers,
Avec toute ma bande de copains,
On aime rire, oui on s'amuse bien ! »

ENTRETIEN

1. Pour nettoyer le jouet, utiliser un linge légèrement humide. Ne pas utiliser de solvants ni de produits corrosifs.
2. Éviter toute exposition prolongée des jouets au soleil ou à toute autre source de chaleur.
3. Entreposer les jouets dans un endroit sec.
4. Ces jouets sont fabriqués avec des matériaux résistants. Néanmoins, leur éviter les chocs contre des surfaces dures.
5. Retirer les piles lorsque le jouet n'est pas utilisé pendant une longue période.

EN CAS DE PROBLÈME

Si le jouet ne fonctionne plus ou semble dysfonctionner, suivre ces étapes :

1. Éteindre le jouet.
2. Retirer les piles.
3. Attendre quelques minutes avant de remettre les piles.
4. Allumer le jouet. Il sera normalement prêt à redémarrer.
5. Si le jouet ne fonctionne toujours pas, remplacer toutes les piles par des piles neuves. Si le problème persiste, merci de contacter notre service consommateurs.

SERVICE CONSOMMATEURS

Besoin d'aide sur nos produits ?

Pour la France, la Belgique et la Suisse francophones :
www.vtech-jouets.com, rubrique Assistance.

Pour le Canada : www.vtechkids.ca/fr, rubrique Soutien.

Vous souhaitez consulter notre politique de garantie ?

Pour la France, la Belgique et la Suisse francophones :
www.vtech-jouets.com, rubrique Garantie.

Pour le Canada : www.vtechkids.ca/fr, rubrique Politiques.

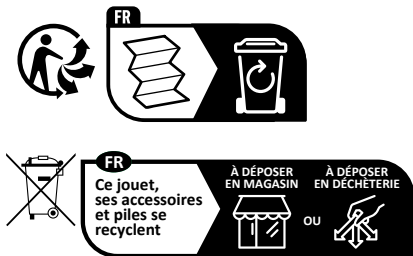

Points de collecte sur www.quefairedemesdechets.fr
Privilégiez la réparation ou le don de votre appareil !

***Venez découvrir tous nos produits
sur notre site Internet :***

Pour la France : www.vtech-jouets.com

Pour le Canada : www.vtechkids.ca/fr

