

vtech®

Manuel d'utilisation

LoLibirds



INTRODUCTION

Découvrez vos nouveaux amis, les **LoLibirds®!**

Ils adorent partir à l'aventure. Posez-les sur votre épaule avec le support magnétique et emmenez-les partout avec vous ! Ils adorent chanter, parler et répéter tout ce que vous dites ! Ils transforment votre voix en son rigolo et chantent avec vous.

Il faut les secouer dans tous les sens et les mettre à l'envers pour découvrir des sons rigolos et des phrases amusantes !

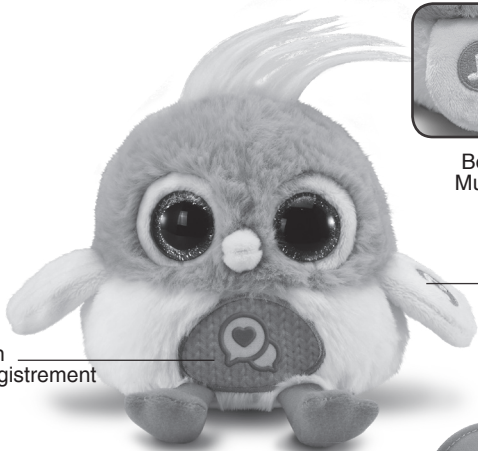

Bouton
d'enregistrement



Bouton
Musique



Curseur Marche/Arrêt/
Mode Épaule/Mode Câlin



Support
magnétique

CONTENU DE LA BOÎTE

- LoLibirds
- Support magnétique
- Guide de démarrage rapide

ATTENTION :

Pour la sécurité de votre enfant, débarrassez-vous de tous les produits d'emballage tels que rubans adhésifs, feuilles de plastique, attaches, étiquettes, cordons et vis d'emballage. Ils ne font pas partie du jouet.

NOTE: Il est conseillé de sauvegarder ce manuel d'utilisation car il comporte des informations importantes.

WARNING:

All packing materials such as tape, plastic sheets, packaging locks, removable tags, cable ties, cords and packaging screws are not part of this toy, and should be discarded for your child's safety.

NOTE: This toy bird has reduced volume to adhere to safety regulations for close-to-the-ear toys.

POUR RETIRER L'ATTACHE DE LA BOÎTE :

- ① Tourner l'attache permettant de fixer le jouet à sa boîte dans le sens inverse des aiguilles d'une montre.
- ② Retirer et jeter l'attache en plastique.

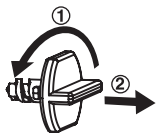

ALIMENTATION

Les piles incluses sont seulement des piles de démonstration. Veuillez remplacer ces piles par des piles neuves pour de meilleures performances. Déplacez le curseur **Marche/Arrêt/Mode épaulement/Mode câlin** vers le **Mode épaulement** ou le **Mode câlin** pour démarrer.

INSTALLATION DES PILES

1. Avant d'insérer les piles, s'assurer que le jouet est éteint.
2. Ouvrir le compartiment à piles situé au dos du jouet à l'aide d'un tournevis plat.
3. Si des piles usagées sont présentes dans le jouet, retirer ces piles en tirant sur l'une des extrémités.
4. Insérer 2 piles LR03/AAA en respectant le schéma qui se trouve dans le compartiment à piles. Pour de meilleures performances, il est recommandé d'utiliser des piles alcalines ou des piles rechargeables Ni-MH pleinement rechargées.
5. Refermer soigneusement le couvercle du compartiment et s'assurer que la vis est bien serrée.

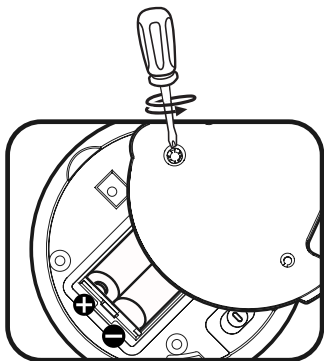

ATTENTION :

Les piles ou accumulateurs doivent être installés par un adulte.
Tenir les piles ou accumulateurs hors de portée des enfants.

WARNING:

Adult assembly required for battery installation.
Keep batteries out of reach of children.

IMPORTANT : INFORMATIONS CONCERNANT LES PILES



Les piles fournies avec le produit permettent de tester le jouet en magasin mais ne sont pas des piles longue durée.

- Mettre en place les piles ou les accumulateurs en respectant les polarités + et -.
- Ne pas mélanger des piles ou des accumulateurs neufs avec des usagés.
- Ne pas mélanger différents types de piles : alcalines, zinc-carbone et rechargeables.
- Seules des piles du type recommandé doivent être utilisées.
- Ne pas mettre les bornes d'une pile ou d'un accumulateur en court-circuit (en reliant directement le + et le -).
- Retirer les piles ou les accumulateurs en cas de non-utilisation prolongée.
- Enlever les piles ou les accumulateurs usagés du jouet.
- Ne les jeter ni au feu ni dans la nature.

PILES RECHARGEABLES :

- Enlever, lorsque c'est possible, les accumulateurs du jouet pour les recharger.
- Les accumulateurs ne doivent être chargés que sous la surveillance d'un adulte.
- Ne pas tenter de recharger des piles non rechargeables.

Tri des produits et piles usagés

- Les jouets **VTech**[®] sont des équipements électriques et électroniques (EEE) qui, en fin de vie, feront l'objet d'une collecte sélective en vue de leur recyclage. Ainsi, afin de préserver l'environnement, **VTech**[®] vous recommande de retirer et de jeter vos piles usagées dans les containers prévus à cet effet, puis de déposer le jouet en fin de vie dans les points de collecte mis à disposition dans les magasins ou dans votre commune.
- Le symbole de la poubelle barrée sur les produits et les piles ou sur leur emballage respectif indique que les équipements électriques et électroniques ainsi que les piles ne doivent pas être jetés dans les déchets ménagers car ils contiennent des substances pouvant être néfastes à l'environnement et à la santé. 
- Lorsque les symboles Hg, Cd ou Pb sont indiqués, cela signifie que la pile contient plus de mercure (Hg), cadmium (Cd) ou plomb (Pb) que la valeur spécifiée dans la Directive 2006/66/CE sur les piles et les accumulateurs. 
- La barre solide sous le symbole de la poubelle barrée indique que le produit a été placé sur le marché après le 13 août 2005.
- Contribuez à la protection de l'environnement en triant vos produits et piles usagés.
- Pour plus d'informations sur la collecte et le tri des piles usagées, vous pouvez visiter le site Internet <http://www.corepile.fr>.
- Pour plus d'informations sur le tri des produits électriques et électroniques, vous pouvez contacter notre service consommateurs.

FONCTIONNALITÉS

1. Curseur Marche/Arrêt/Mode Épaule/Mode Câlin

Pour allumer le jouet, déplacer le **curseur Marche/Arrêt/Mode Épaule/Mode Câlin** vers la position **Mode Épaule** ou **Mode Câlin**. Pour éteindre le jouet, déplacer le **curseur Marche/Arrêt/Mode Épaule/Mode Câlin** vers la position **Arrêt**.



2. Arrêt automatique

Pour préserver la durée de vie des piles, ce jouet s'éteint automatiquement après quelques minutes de non-utilisation. Pour le réactiver, il suffit d'appuyer sur n'importe quel bouton.

NOTE : si le jouet s'éteint pendant que votre enfant joue, nous vous conseillons de changer les piles.

ACTIVITÉS

1. Mode Épaule

Déplacer le curseur vers le **Mode Épaule**. Placer le support magnétique sur votre épaule sous votre vêtement. Ensuite, placer votre LoLibird sur votre vêtement sur le support magnétique. Le support magnétique permet de maintenir votre LoLibird perché sur votre épaule. Appuyer sur le bouton Enregistrement ou Musique pour jouer avec votre LoLibird (voir points 3 et 4 ci-dessous).

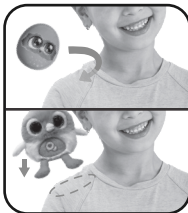

2. Mode Câlin

Déplacer le curseur sur le **mode Câlin**.
Mettre le support magnétique sous le LoLibird pour ne pas le perdre.
Faites des câlins à votre LoLibird ou placez-le sur une surface plane pour jouer.
Mettez votre LoLibird à l'envers ou secouez-le pour obtenir des réactions amusantes.
Appuyer sur le bouton Enregistrement ou Musique pour jouer avec votre LoLibirds (voir points 3 et 4 ci-dessous).



3. Enregistrement et réponse

Il y a 2 manières d'enregistrer et changer la voix. Les **LoLibirds** peuvent enregistrer et répéter votre voix d'une façon rigolote ou transformer votre voix en voix d'oiseau.

Voix rigolote : appuyer sur le bouton d'enregistrement une fois. Attendre que les yeux du LoLibird deviennent bleus et que la musique d'enregistrement se déclenche. Ensuite, parlez, chantez ou faites des sons rigolos. Votre LoLibird va répéter votre enregistrement avec une voix rigolote.

Langage oiseau : appuyer sur le bouton d'enregistrement 2 fois rapidement. Attendre que les yeux de votre LoLibird deviennent bleus et que la musique d'enregistrement se déclenche. Ensuite, parlez, chantez ou faites des sons rigolos. Votre LoLibird va répéter votre enregistrement avec une voix d'oiseau. Les **LoLibirds** peuvent enregistrer jusqu'à 10 secondes.

Si votre enregistrement est inférieur à 10 secondes, appuyer sur le bouton d'enregistrement une nouvelle fois pour stopper votre enregistrement et écouter votre voix rigolote.



4. Sons rigolos et musique

Appuyer sur le **bouton Musique** sur l'aile de votre LoLibird pour écouter de jolies musiques et des effets sonores amusants.

Note : nous avons réduit le volume sonore de ce jouet afin de respecter les normes de sécurité pour les jouets pouvant être utilisés près de l'oreille des enfants.

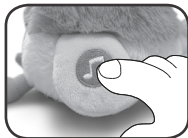

ENTRETIEN

1. Pour nettoyer le jouet, utiliser un linge légèrement humide. Ne pas utiliser de solvant ni de produit corrosif.
2. Éviter toute exposition prolongée du jouet au soleil ou à toute autre source de chaleur.
3. Retirer les piles lorsque le jouet n'est pas utilisé pendant une longue période.
4. Ce jouet est fabriqué avec des matériaux résistants. Néanmoins, lui éviter les chocs contre des surfaces dures et ne pas l'exposer à la moisissure et à l'eau.

EN CAS DE PROBLÈME

Si le jouet ne fonctionne plus ou semble dysfonctionner, suivre ces étapes :

1. Éteindre le jouet.
2. Retirer les piles.
3. Attendre quelques minutes avant de remettre les piles.
4. Allumer le jouet. Il sera normalement prêt à redémarrer.
5. Si le jouet ne fonctionne toujours pas, remplacer les piles par des piles neuves.

Si le problème persiste, merci de contacter le service consommateurs.

Besoin d'aide sur nos produits ?

Pour la France, la Belgique et la Suisse francophones :

www.vtech-jouets.com, rubrique Assistance.

Pour le Canada : www.vtechkids.ca/fr, rubrique Soutien à la clientèle.

Vous souhaitez consulter notre politique de garantie ?

Pour la France, la Belgique et la Suisse francophones :

www.vtech-jouets.com, rubrique Garantie.

Pour le Canada : www.vtechkids.ca/fr, rubrique Politiques.



Points de collecte sur www.quefairedemesdechets.fr
Privilégiez la réparation ou le don de votre appareil !



***Venez découvrir tous nos produits
sur notre site Internet :***

Pour la France : www.vtech-jouets.com

Pour le Canada : www.vtechkids.ca/fr



TM & © 2023 VTech Holdings Limited.
Tous droits réservés.

Imprimé en Chine.

IM-571900-002

Version:0