

vtech[®]

Manuel d'utilisation

**MARBLE
RUSH**[®]

**DINO ADVENTURES
MAGNETIC SET XL400E**

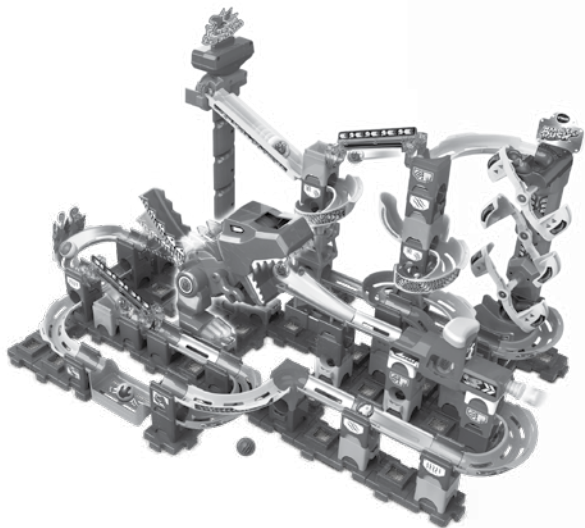

INTRODUCTION

C'est parti pour de nouveaux défis avec le **Dino Adventures Magnetic Set XL400E** de **VTech®** ! Assemblez le parcours et c'est parti pour des courses à l'infini ! Construisez des circuits mêlant cascades magnétiques et mouvement continu ! Relevez tous les défis de ce nouveau set et défiez le T-Rex en famille !

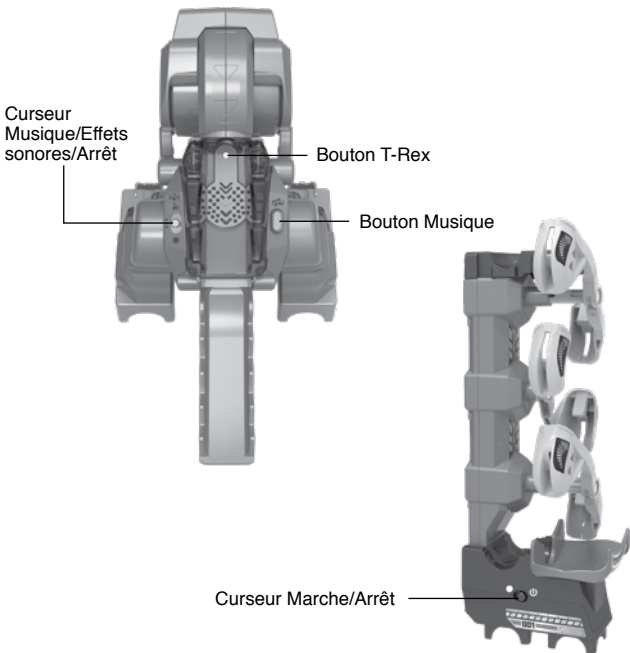

CONTENU DE LA BOÎTE

- Le **Dino Adventures Magnetic Set XL400E** de **VTech®**
- 109 pièces de construction
- 5 MarbleBilles MagiTech (métalliques)
- 5 MarbleBilles
- Un guide de démarrage rapide
- Un guide de construction en couleurs
- Une planche d'autocollants

ATTENTION :

Pour la sécurité de votre enfant, débarrassez-vous de tous les produits d'emballage tels que rubans adhésifs, feuilles de plastique, attaches, étiquettes, cordons et vis d'emballage. Ils ne font pas partie du jouet. Il est conseillé de sauvegarder ce manuel d'utilisation car il comporte des informations importantes.

WARNING:

All packing materials such as tape, plastic sheets, packaging locks, removable tags, cable ties, cords and packaging screws are not part of this toy, and should be discarded for your child's safety.

NOTE: Please save this user's manual as it contains important information.

ATTENTION :

Ne convient pas aux enfants de moins de 36 mois. Petits éléments et petites balles. Danger d'étouffement.

WARNING:

Choking Hazard -Toy contains small parts and small balls. Not for children under 3yrs.

ATTENTION : ne viser ni les yeux ni le visage.

ATTENTION : ne pas utiliser d'autres projectiles que ceux fournis avec ce jouet.

WARNING : Do not aim at eyes or face.

WARNING : Do not discharge any object other than the projectile provided with this toy.

NOTE :

Si de la poussière apparaît sur le mât de la tour rotative pendant le jeu, veuillez l'essuyer à l'aide d'un chiffon légèrement humide. La poussière pourrait affecter le fonctionnement du produit.

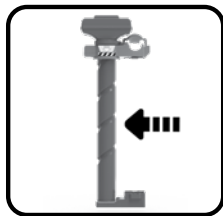

ALIMENTATION

Installation des piles du T-Rex

1. Avant d'insérer les piles, s'assurer que le T-Rex est éteint.
2. Ouvrir le compartiment à piles situé au dos de la partie électronique à l'aide d'un tournevis.
3. Si des piles usagées sont présentes dans le jouet, retirer ces piles en tirant sur l'une des extrémités.
4. Insérer 2 piles AA (AM-3/LR6) en respectant le schéma qui se trouve dans le compartiment à piles. Pour de meilleures performances, il est recommandé d'utiliser des piles alcalines ou des piles rechargeables Ni-MH pleinement rechargées.
5. Refermer soigneusement le couvercle du compartiment et s'assurer que la vis est bien serrée.

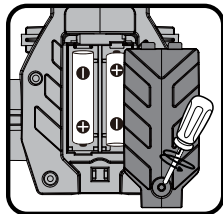

Installation des piles de l'ascenseur rotatif

1. Avant d'insérer les piles, s'assurer que l'ascenseur est éteint.
2. Ouvrir le compartiment à piles situé au dos de l'ascenseur rotatif à l'aide d'un tournevis.
3. Si des piles usagées sont présentes dans le jouet, retirer ces piles en tirant sur l'une des extrémités.

- Insérer 3 piles AAA (AM-4/LR03) en respectant le schéma qui se trouve dans le compartiment à piles. Pour de meilleures performances, il est recommandé d'utiliser des piles alcalines ou des piles rechargeables Ni-MH pleinement rechargées.
- Refermer soigneusement le couvercle du compartiment et s'assurer que la vis est bien serrée.

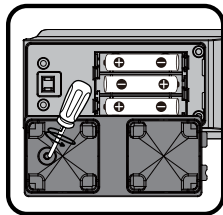

ATTENTION :

Les piles ou accumulateurs doivent être installés par un adulte. Tenir les piles ou accumulateurs hors de portée des enfants.

WARNING:

Adult assembly required for battery installation. Keep batteries out of reach of children.

IMPORTANT : INFORMATIONS CONCERNANT LES PILES



Les piles fournies avec le produit permettent de tester le jouet en magasin mais ne sont pas des piles longue durée.

- Mettre en place les piles ou les accumulateurs en respectant les polarités + et -.
- Ne pas mélanger des piles ou des accumulateurs neufs avec des usagés.
- Ne pas mélanger différents types de piles : alcalines, zinc-carbone et rechargeables.
- Seules des piles du type recommandé doivent être utilisées.
- Ne pas mettre les bornes d'une pile ou d'un accumulateur en court-circuit (en reliant directement le + et le -).
- Retirer les piles ou les accumulateurs en cas de non-utilisation prolongée.
- Enlever les piles ou les accumulateurs usagés du jouet.
- Ne les jeter ni au feu ni dans la nature.

PILES RECHARGEABLES :

- Enlever, lorsque c'est possible, les accumulateurs du jouet pour les recharger.
- Les accumulateurs ne doivent être chargés que sous la surveillance d'un adulte.
- Ne pas tenter de recharger des piles non rechargeables.

Tri des produits et piles usagés

- Les jouets **VTech**[®] sont des équipements électriques et électroniques (EEE) qui, en fin de vie, feront l'objet d'une collecte sélective en vue de leur recyclage. Ainsi, afin de préserver l'environnement, **VTech**[®] vous recommande de retirer et de jeter vos piles usagées dans les containers prévus à cet effet, puis de déposer le jouet en fin de vie dans les points de collecte mis à disposition dans les magasins ou dans votre commune.
- Le symbole de la poubelle barrée sur les produits et les piles ou sur leur emballage respectif indique que les équipements électriques et électroniques ainsi que les piles ne doivent pas être jetés dans les déchets ménagers car ils contiennent des substances pouvant être néfastes à l'environnement et à la santé. 
- Lorsque les symboles Hg, Cd ou Pb sont indiqués, cela signifie que la pile contient plus de mercure (Hg), cadmium (Cd) ou plomb (Pb) que la valeur spécifiée dans la Directive 2006/66/CE sur les piles et les accumulateurs. 
- La barre solide sous le symbole de la poubelle barrée indique que le produit a été placé sur le marché après le 13 août 2005.
- Contribuez à la protection de l'environnement en triant vos produits et piles usagés.
- Pour plus d'informations sur la collecte et le tri des piles usagées, vous pouvez visiter le site Internet <http://www.corepile.fr>.
- Pour plus d'informations sur le tri des produits électriques et électroniques, vous pouvez contacter notre service consommateurs.

ASSEMBLAGE

Ce jouet doit être assemblé par un adulte. Pour la sécurité de votre enfant, ne pas le laisser jouer avec les éléments tant que ceux-ci ne sont pas totalement assemblés.

1. Aligner les pattes du T-Rex avec les encoches comme montré ci-dessous et les assembler. Vous entendrez les pièces s'emboîter lorsqu'elles seront correctement assemblées.

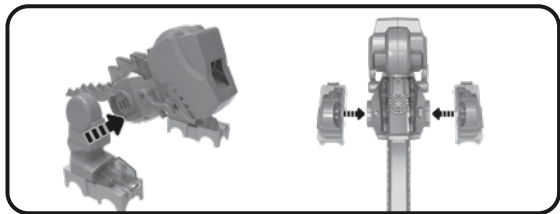

2. Aligner les deux extrémités de la tyrolienne magnétique avec les deux attaches et appuyer pour les assembler. Vous entendrez les pièces s'emboîter lorsqu'elles seront correctement assemblées.

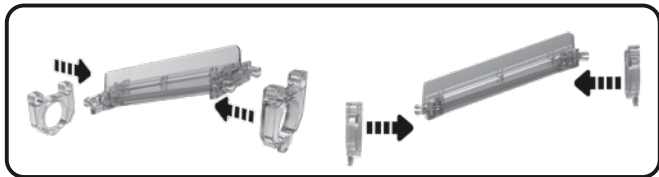

APPLICATION DES AUTOCOLLANTS

Coller soigneusement les autocollants sur le circuit comme indiqué ci-dessous :



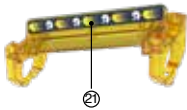
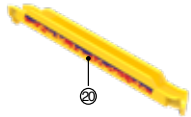
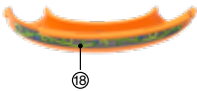
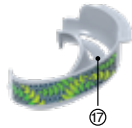
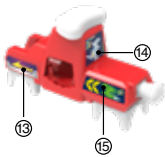
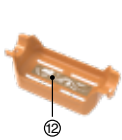
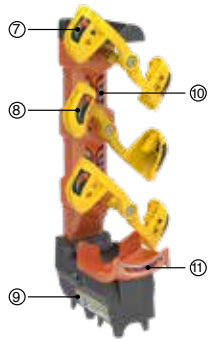
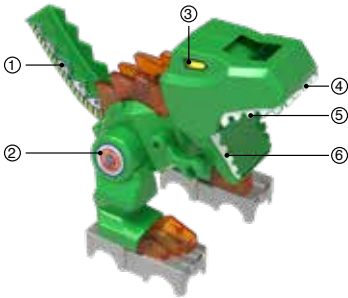

FONCTIONNALITÉS

1. Curseur Musique/Effets sonores/ Arrêt ● 🎵 (🎵)

Déplacer le curseur sur la position (🎵) pour lancer la musique et les effets sonores. Déplacer le curseur sur la position 🎵 pour n'entendre que les effets sonores. Pour éteindre le T-Rex, déplacer le curseur sur la position ●.



2. Bouton Musique 🎵

Appuyer sur ce bouton pour changer la musique.



3. Bouton T-Rex

Appuyer sur ce bouton pour libérer les MarbleBilles stockées dans le corps du T-Rex.



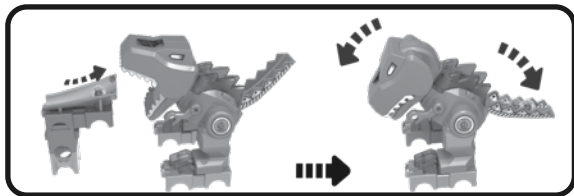

4. T-Rex et MarbleBilles

Lorsque les MarbleBilles MagiTech traversent la gueule du T-Rex, elles déclenchent le mécanisme et la mâchoire du dinosaure se referme et son corps se déploie et joue des effets sonores. Les MarbleBilles roulent le long du dos du T-Rex. Lorsque des MarbleBilles classiques sont envoyées dans la gueule du dinosaure, sa mâchoire ne s'actionne pas, le jouet ne déclenchera que des effets sonores et lumineux.



5. Arrêt automatique

Pour préserver la durée de vie des piles, le **Dino Adventures Magnetic Set XL400E** s'éteint automatiquement après quelques minutes de non-utilisation. Pour rallumer le T-Rex, déplacer le **curseur Musique/Effets sonores/Arrêt** sur la position **Musique**  ou **Effets sonores** . Le jouet s'éteindra également automatiquement si les piles sont usagées.

ENTRETIEN

1. Pour nettoyer le jouet, utiliser un linge légèrement humide. Ne pas utiliser de solvants ni de produits corrosifs.
2. Éviter toute exposition prolongée du jouet au soleil et à toute autre source de chaleur.
3. Retirer les piles lorsque le jouet n'est pas utilisé pendant une longue période.

4. Ce jouet est fabriqué avec des matériaux résistants. Néanmoins, lui éviter les chocs contre des surfaces dures et ne pas l'exposer à la moisissure et à l'eau.

EN CAS DE PROBLÈME

Si le jouet ne fonctionne plus ou semble dysfonctionner, suivre ces étapes :

1. Éteindre le jouet.
2. Retirer les piles.
3. Attendre quelques minutes avant de remettre les piles.
4. Allumer le jouet. Il sera normalement prêt à redémarrer.
5. Si le jouet ne fonctionne toujours pas, remplacer toutes les piles par des piles neuves.

Si le problème persiste, merci de contacter le service consommateurs.

Besoin d'aide sur nos produits ?

Pour la France, la Belgique et la Suisse francophones :

www.vtech-jouets.com, rubrique Assistance.

Pour le Canada : www.vtechkids.ca/fr, rubrique Soutien.

Vous souhaitez consulter notre politique de garantie ?

Pour la France, la Belgique et la Suisse francophones :

www.vtech-jouets.com, rubrique Garantie.

Pour le Canada : www.vtechkids.ca/fr, rubrique Politiques.



Points de collecte sur www.quefairedemesdechets.fr
Privilégiez la réparation ou le don de votre appareil !

***Venez découvrir tous nos produits
sur notre site Internet :***

Pour la France : www.vtech-jouets.com

Pour le Canada : www.vtechkids.ca/fr

